



MADA *Productos para la Ayuda al Paciente*

*Silla de Transporte
de Paciente Serie 3200
(Ahora con correa de Asiento)*



Nro. 3200TC



Nro. 3250TC

La silla Mada de transporte está construida con tubo de acero cromado duradero con abrazaderas cruzadas re-enforzadas. Los puntos de fuerza en la parte plegable del espaldar y el eje trasero están completamente reforzados para más seguridad y estabilidad.

La silla de transporte 3200TC es sustancialmente confortable. Esto es evidente en su conveniencia . . . con su plegable espaldar de doble acción, con el conveniente bolsillo y descansa-pies removible para que pueda ser conveniente y rápidamente guardada en el maletero de su carro.

La silla de transporte de lujo 3250TC tiene la extra característica de brazo para escritorio removible. Ruedas suaves TPU de 8" libre de mantenimiento, y conveniente bolsillo en la parte trasera del espaldar.

Mada respalda su silla de transporte con confiable respuestos y servicio.

CARACTERISTICAS:

- ▲ 3200TC la mejor calidad, descansa-brazo completamente acolchonado.
- ▲ 3250TC descansa-brazo removible acolchonado para escritorio.
- ▲ Tapicería acolchonada no-elastica de nylon retardador de fuego.
- ▲ Barra cruzada construida de tubo de 1" con pared de 1.8mm.
- ▲ Espadar plegable simple y seguro con mecanismo de cerrojo automático doble.
- ▲ Bolsillo trasero en los modelos Nro. 3200TC y 3250TC.
- ▲ Conveniente correa de viaje para fácil cierre y transportación.
- ▲ Descansa-pies giratorios fácilmente removibles.
- ▲ Frenos regulares de ruedas.
- ▲ 3200TC ruedas sólidas de 8" delanteras y traseras.
- ▲ 3250TC ruedas TPU suaves de 8" delanteras y traseras.
- ▲ Ensamblaje giratorio frontal con cojinetes internos de precisión sellados.
- ▲ Plataforma anti-resbaladiza.
- ▲ Color: Cromado/Tapicería Negra.
- ▲ Ahora con correas de seguridad para el asiento.

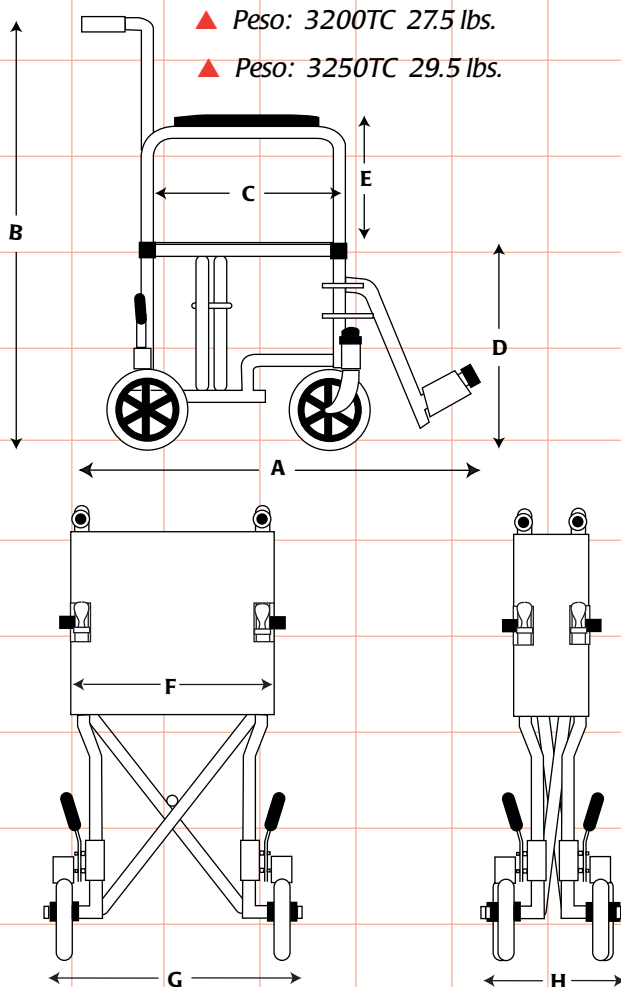

3200TC y 3250TC

Capacidad de peso 300 lbs.

Fácilmente se pliega para almacenaje.

El descansa-pies puede girar hacia el lado o ser levantado y removido totalmente si se quiere.

DIMENSIONES: (Sin Accesorios)

	<u>3200TC</u>	<u>3250TC</u>
A. Largo Total:	35"	35"
B. Alto Total:	39"	39"
C. Profundidad del Asiento:	16"	16"
D. Altura del Asiento:	19 1/2"	19 1/2"
E. Altura del Descansa-brazo:	9 3/4"	9 1/4"
F. Ancho del Asiento:	19"	18 3/4"
G. Ancho Total:	20 1/4"	21 1/2"
H. Ancho Plegada:	9"	11"
I. Alto Plegado:	29 1/4"	28 3/4"